

## ОРИГАМІ ЖУРАВЛИК

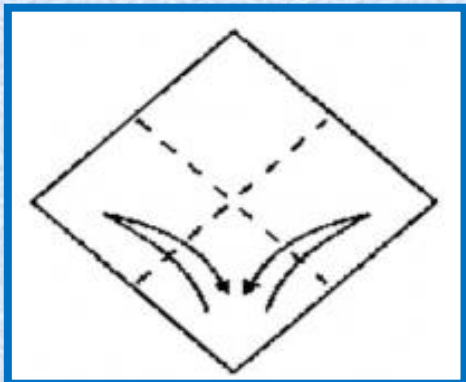

У Японії журавель (*цуру*)— символ удачі. Цю фігурку складали ще в давні часи. Вважалося, якщо людина складе тисячу паперових журавликів, то справдиться будь-яке її заповідне бажання. А подарований журавлик оригамі був священним і наділяв обдаровану особу щастям й довголіттям.

У давніх японських літературних пам'ятках є опис виготовлення такої фігурки. Спробуй зробити її і ти.



1. Склади квадратний аркуш за середніми лініями та *перегорни* його.

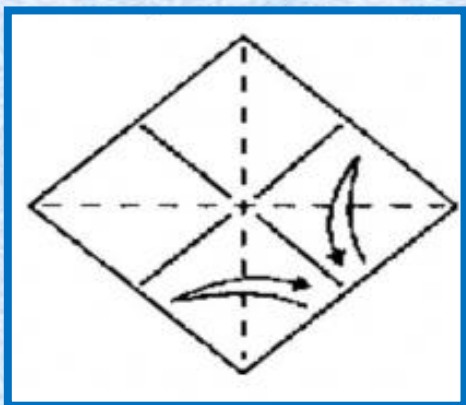

2. Склади за двома діагоналями і знову *перегорни* квадрат.

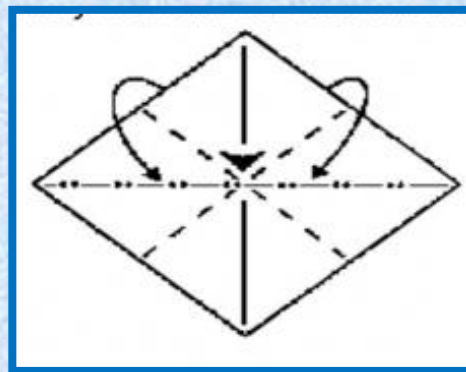

3. Натисни на центр і збери всі чотири кути разом, згинаючи папір за наміченими лініями.

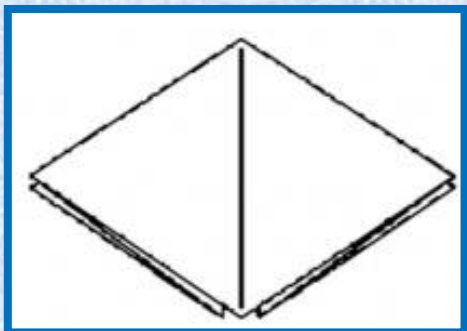

4. Базова форма поробки *КВАДРАТ*.  
Зауваж: у неї два різні кути. Один закритий,  
а другий можна розкрити.

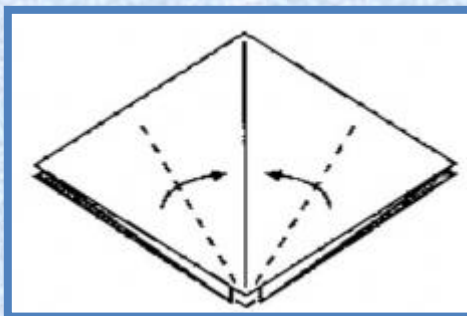

5. Поклади квадрат закритим кутом догори.  
Попереду відігни дві нижні сторони то  
центральної лінії.

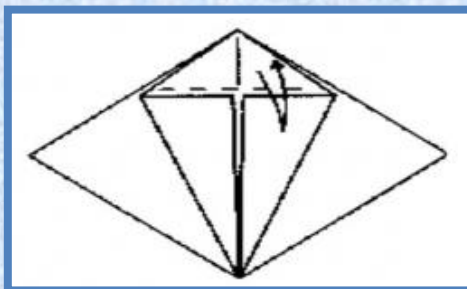

6. Перегни вниз верхній трикутник.

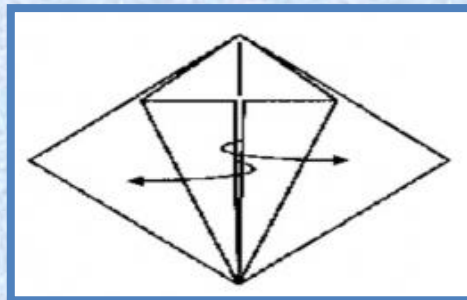

7. Відігни зігнуті сторони.

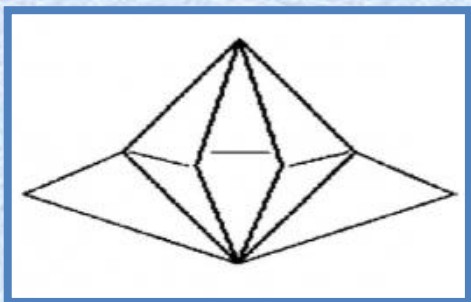

8. Проміжний етап роботи.

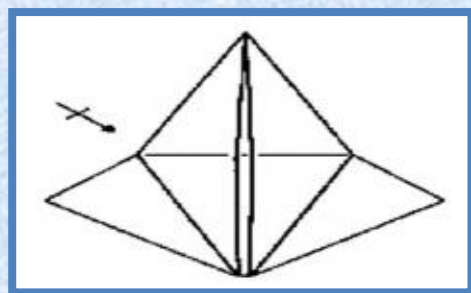

9. Перевір результат і повтори дії етапів 5–8 з іншого боку квадрата.

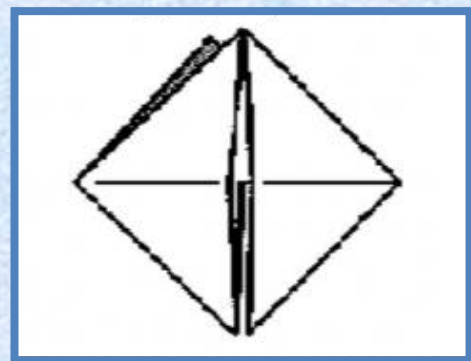

10. Базова форма ПТАХ. Перевір — у неї мають бути дві «ніжки», а угорі — два «крила».

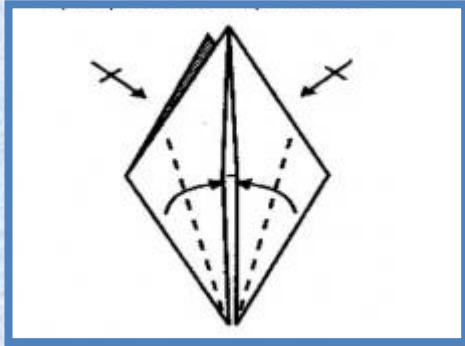

11. ПТАШКА («ніжки» внизу). Попереду та позаду зігни нижні бічні сторони до центральної вертикалі.

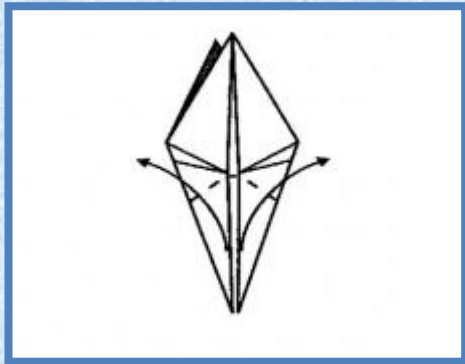

12. Обидві «ніжки» зігни нагору й трохи в бік.

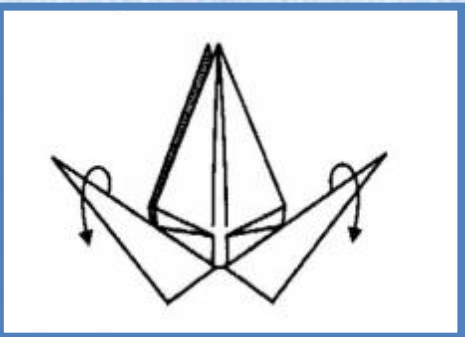

13. Перевір їх положення та опусти вниз.

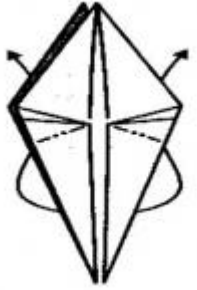

14. Тепер увігни обидві «ніжки»  
всередину за наміченими лініями.

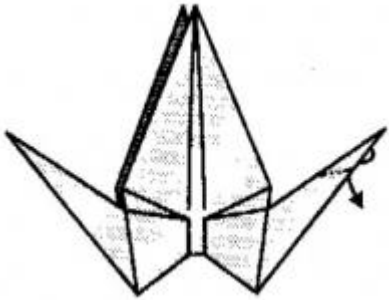

15. Вийшли шия та хвіст журавлика. На  
шиї увігни голівку.

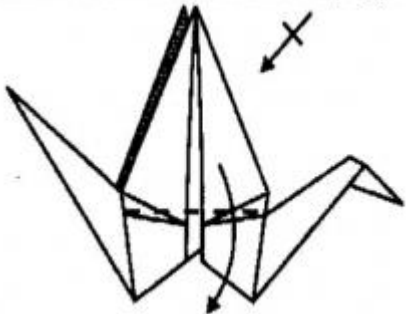

16. Опустити крила вниз до упору.  
Журавлик готовий!